

Ausführung mit gemeinsamer pneumatischer Steuerung (über Luftverteiler) oder mit separater pneumatischer Steuerung für jedes Modul.

Möglichkeit, CN-Module mit mittlerer oder CN-HS-Module mit hoher Geschwindigkeit für höhere Leistung und agilere Anwendung einzusetzen.

Serienmäßig eingebauter 100 Micron-Filter.

Bequemer Zugriff auf die Innenteile.

Mit Temperaturfühlerausführung Pt100, Ni120 oder NTC (R).

Umkehrbare, an die Anwendung anpassbare Düse.

GLUING SOLUTIONS

APPLIKATOR CN FÜR FLÄCHENAUFTRAG IM CHARGENBETRIEB

Weit konfigurierbar, kann an alle möglichen Anwendungen angepasst werden.
Hochpräzise Klebstoffunterbrechung auch bei hohen Geschwindigkeiten.
Größere Flächenauftragsbreite, bis 1000 mm.
Verbesserte Temperaturstabilität der Einheit Applikator-Düse und damit des Klebstoffes

HAUPTMERKMALE

- Optimierte Standardausführung, die Applikatoren können modular beliebig zusammengestellt werden, um die für jede Anwendung erforderlichen Abmessungen und Flächenauftragsbreiten zu erreichen (maximale Breite bis 480 mm bei Aluminium-Applikatoren und 1000 mm bei Stahl-Applikatoren). Alle Modelle können mit einem Filter ausgestattet werden.
- Ermöglicht die Verwendung von CN- oder CN-HS-Modulen für höhere Leistung und Anwendungsgeschwindigkeiten.
- Dank der umdrehbaren Düse kann der Applikator unabhängig von der Richtung des Flächenauftrags in der für die Produktionslinie optimalen Position befestigt werden.

FUNKTIONSWEISE UND WARTUNG

- Der Zugriff auf die Innenteile erfolgt seitlich durch Abnahme der kleinen Schließplatten, was Wartung und Reparatur erleichtert.
- Das Aufheizsystem erzielt hohe thermische Stabilität an allen Klebstoffausgängen.

TECHNISCHE DATEN

Arbeitstemperatur	bis 200 °C (392 °F)
Heizleistung	je nach verwendeter Konfiguration
Maximaler Arbeitsdruck	80 bar (1160 psi)
Empfohlener Luftdruck	6 bar; Luft trocken, rein und ölfrei
Impulsfrequenz [*]	bis 4800 zyklen/min (CN modul) bis 9000 zyklen/min (CN-HS modul)
Flächenauftragsbreite	Bis 450 mm bei Aluminium-Applikatoren 450 bis 1000mm bei Stahl-Applikatoren
Temperaturkontrolle	RTD ±0.5°C (±1°F) (Ni120, Pt100 oder NTC-R)
Stromversorgung	230 VAC, 50/60 Hz (der Schmelzgerät)
Spannung der Magnetventile	24 VDC

[*] Je nach Klebstoffart

ABMESSUNGEN

CRCN HS AUFTRAGSKOPF

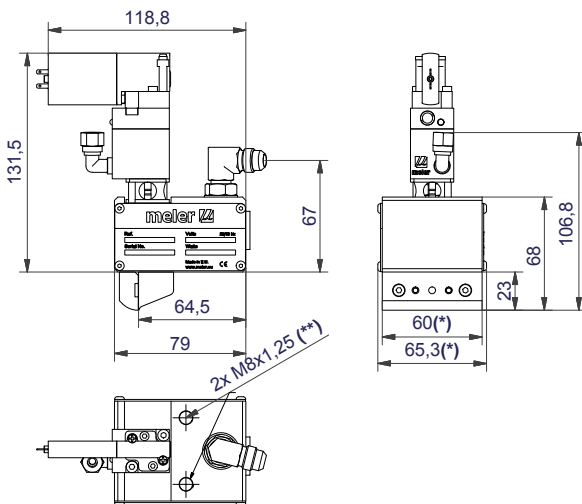

CRCN MS AUFTRAGSKOPF

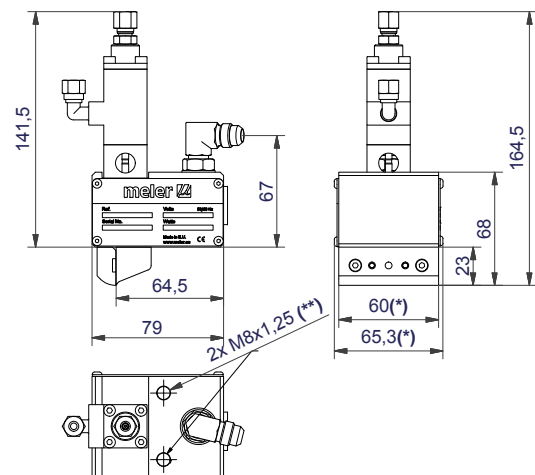

[*] Breite je nach Anzahl der Module und jeweiligen Zwischenstücke.

[**] (<150mm) 2x M8; (>150mm) Anzahl der Stützen abhängig von der Länge des Auftragskopf x M12.

Für weitere Auskünfte wenden Sie sich bitte an Ihre nächstgelegene Niederlassung von Focke Meler:

meler 

Focke Meler Gluing Solutions, S.A.
Pol. Los Agustinos, c/G, nave D-43
E-31160 Orkoien - Navarra - Spain
Phone: +34 948 351 110
Fax: +34 948 351 130
info@meler.eu - www.meler.eu

A Focke Group Company

