

Encoder para eje

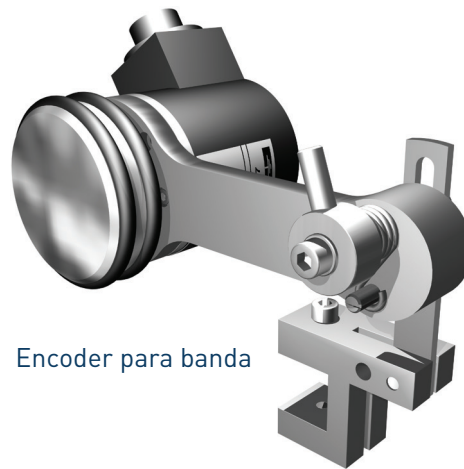

Encoder para banda

Encoder incremental

Para lectura de velocidad en programadores de disparos.

DESCRIPCIÓN DEL PRODUCTO

Encoder incremental, de 1000 impulsos por revolución, para la lectura automática de la velocidad de la línea de producción, asegurando una perfecta aplicación del adhesivo, en base a las distancias correspondientes del formato elegido en el programador.

Su sencillez de instalación, gracias a su soporte basculante, permiten un sinfín de posiciones diferentes, garantizando un perfecto apoyo (con la presión del muelle) sobre la banda de desplazamiento.

Con su correspondiente acoplamiento elástico es posible adaptarlo a ejes del mecanismo de transmisión de la máquina.

CARACTERÍSTICAS TÉCNICAS

Resolución (Pulsos/Rev.)	1000
Tensión de alimentación	24 VDC
Máx. corriente conmutable	50 mA
Configuración de salida	PNP
Máxima frecuencia de uso	100KHz
Díámetro del eje (mm)	Ø10 g6
Grado de protección	IP 64
r.p.m máx	6000
Cargas admitidas en el eje	200N axiales, 200N radiales
Vibraciones	10G 10- 2000 Hz
Temperatura de funcionamiento	0- 60 °C

GAMA DE PRODUCTOS

El encoder incremental puede utilizarse con los programadores Focke Meler Starbi:

1	150030510	Encoder PNP 5/30 VDC (1000 imp) con cable Starbi
2	25010010	Soporte encoder para banda completo
3	25010011	Soporte encoder para eje completo

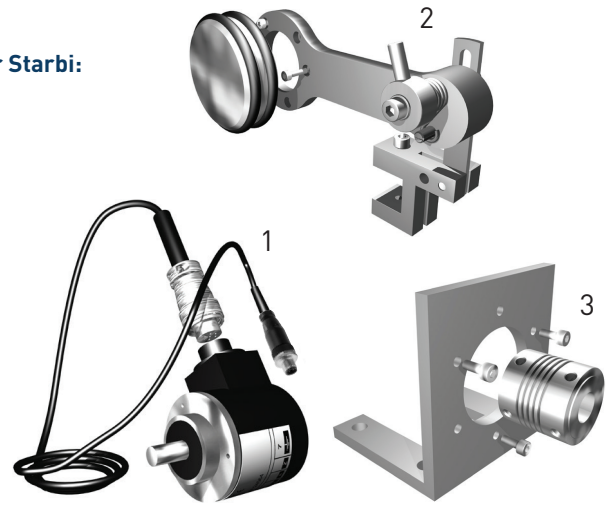

RECAMBIOS

1	150030500	Encoder incremental 1000 impulsos
2	25010015	Soporte angular encoder para eje
3	25010016	Juntas rueda encoder
4	25010017	Rueda encoder
5	150030430	Cable encoder PNP 3m conexión M12
5.1	150030780	Cable encoder PNP 3m conexión a bornas
6	25010019	Brida de fijación soporte encoder.
7	25010020	Conjunto muelle y tope soporte encoder.
8	25010021	Soporte encoder para banda.
9	25010022	Acoplamiento elástico encoder.

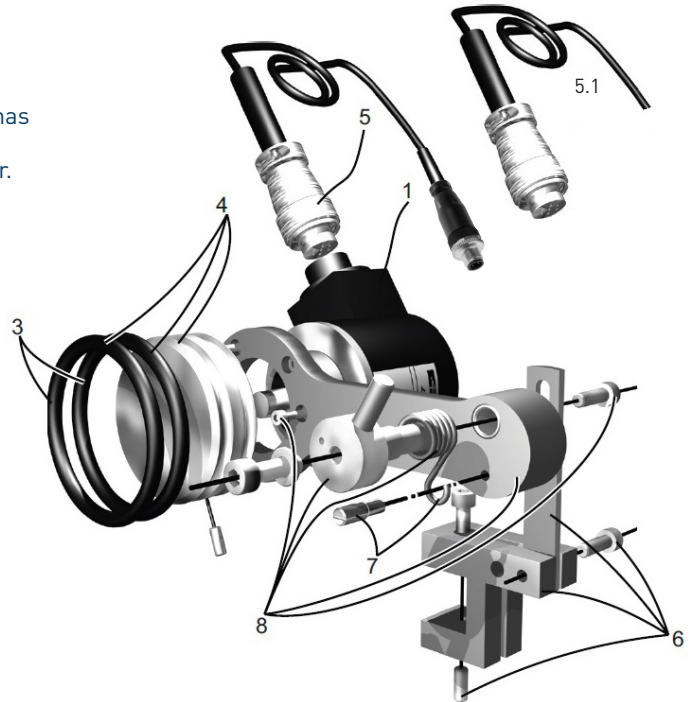
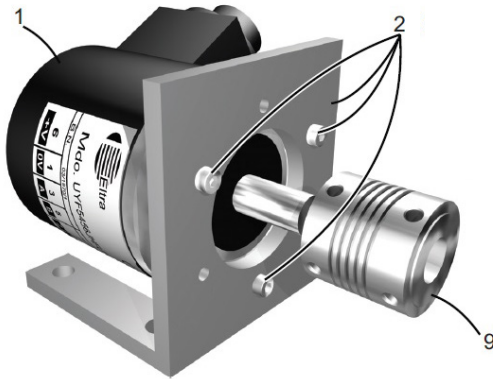

DIMENSIONES

Encoder para banda

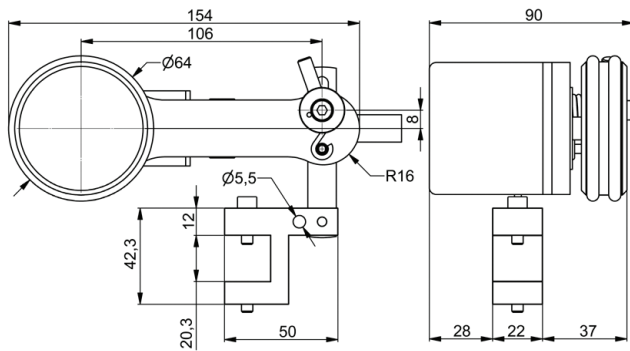

Encoder para eje

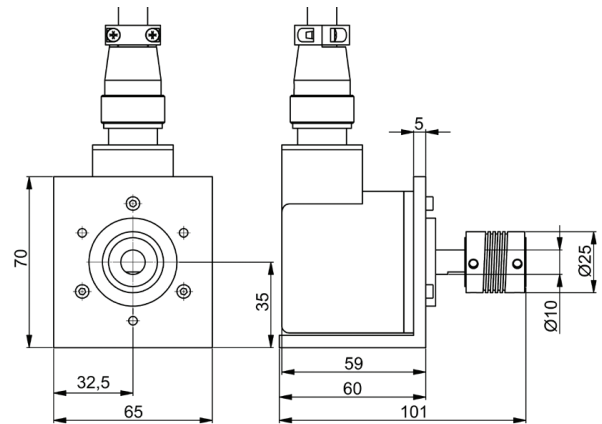

Para más información contacte con su delegación Focke Meler más cercana:

meler 

Focke Meler Gluing Solutions, S.A.
Pol. Arazuri-Orkoien, c/B, nº3 A
E-31170 Arazuri - Navarra - Spain
Phone: +34 948 351 110
info@meler.eu - www.meler.eu

Focke Group

CE



Management System
ISO 9001:2015



www.fmv.com
ID: 9105530748