

## mini-filtre en ligne

**D'entretien commode, pour le filtrage des impuretés du Hot-Melt.**

### DESCRIPTION DU PRODUIT

Le mini-filtre en ligne Meler sert à éliminer les impuretés du hot-melt qui peuvent arriver aux buses du pistolet d'application.

Il s'installe entre le pistolet et le tuyau et comporte un corps fileté à monter sur le pistolet, une cartouche filtrante et un raccord, à choisir entre trois formes, pour son raccordement au tuyau.

Le mini-filtre en ligne Meler convient aux applications faisant appel à des buses de moins de 0,4 mm de diamètre, sur des pistolets de lamination jusqu'à 75 mm ou toute autre application où il est nécessaire d'éliminer les impuretés résiduelles, tant du système que du hot-melt.

### Caractéristiques de conception :

1. La cartouche filtrante se remplace sans avoir à manipuler le raccord tuyau-pistolet.
2. La cartouche filtrante est facile à remplacer: dévisser et retirer.
3. Sa conception modulaire permet un montage dans toutes les situations grâce aux différents angles du raccord.
4. Revêtement anti-adhérent qui facilite le nettoyage de l'élément.
5. Identification correcte de la cartouche filtrante grâce à une inscription gravée dessus.

### CARACTÉRISTIQUES TECHNIQUES

Matière .....	acier
Gamme de filtrage .....	50, 100, 200 Mesh
Pression maximale .....	200 Kg/cm <sup>2</sup>
Température d'utilisation maxi. ....	230°C
Viscosité maximale recommandée .....	10.000 cps
Revêtement extérieur .....	anti-adhérent
Poids .....	160 grs.
Pas de vis .....	9/16" 18h UNF

## GAMME DE PRODUITS

	50 Mesh (0,30 mm)	100 Mesh (0,15 mm)	200 Mesh (0,07 mm)
			
 <b>Droit</b>	Mini-filtre en ligne droit 50 Mesh <b>Ref: 26000013</b>	Mini-filtre en ligne droit 100 Mesh <b>Ref: 26000014</b>	Mini-filtre en ligne droit 200 Mesh <b>Ref: 26000015</b>
 <b>45°</b>	Mini-filtre en ligne 45° 50 Mesh <b>Ref: 26000016</b>	Mini-filtre en ligne 45° 100 Mesh <b>Ref: 26000017</b>	Mini-filtre en ligne 45° 200 Mesh <b>Ref: 26000018</b>
 <b>90°</b>	Mini-filtre en ligne 90° 50 Mesh <b>Ref: 26000019</b>	Mini-filtre en ligne 90° 100 Mesh <b>Ref: 26000020</b>	Mini-filtre en ligne 90° 200 Mesh <b>Ref: 26000021</b>

## ACCESSOIRES

1+2	26000022	Cartouche filtrante 50 Mesh.
1+2	26000023	Cartouche filtrante 100 Mesh.
1+2	26000024	Cartouche filtrante 200 Mesh.
2	20200000	Joint torique.
4+2	26000028	Raccord 90° mini-filtre en ligne.
5+2	26000029	Raccord droit mini-filtre en ligne.
6+2	26000030	Raccord 45° mini-filtre en ligne.

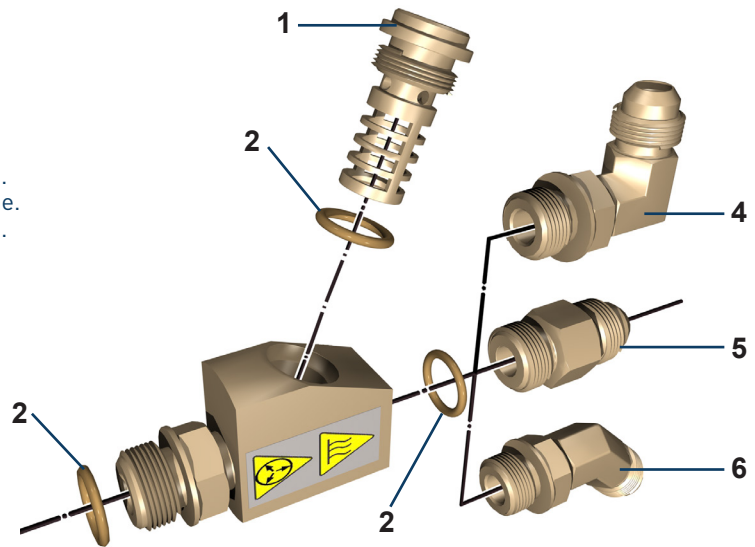

## DIMENSIONS

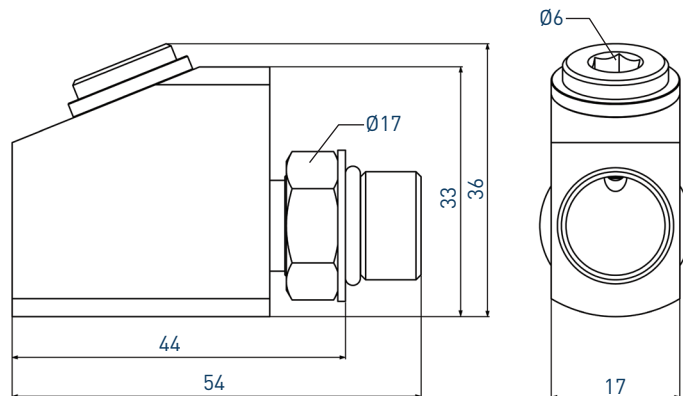

Pour plus d'informations, contactez votre délégation Focke Meler le plus proche:

**meler** 

**Focke Meler Gluing Solutions, S.A.**

Pol. Los Agustinos, c/G, nave D-43  
E-31160 Orkoien - Navarra - Spain  
Phone: +34 948 351 110  
Fax: +34 948 351 130  
info@meler.eu - [www.meler.eu](http://www.meler.eu)

A Focke Group Company



Management System  
ISO 9001:2008  
www.tuv.com  
ID: 9105930748

